

Knauf Cintré

1. Principes généraux

La technique consiste à mettre en œuvre une ossature métallique primaire CD60, cintrée en usine au rayon de courbure nécessaire.

Sur celle-ci est fixée une ossature droite secondaire CD60 destinée à recevoir les plaques Knauf par vissage. (Knauf BA 13, BA 10 standard, Techniform 6,5 mm, gamme Knauf Delta, gamme Knauf Delta 4). La fixation des plaques se fait par vissage. Le cintrage des plaques est fonction :

- du rayon à obtenir
- des plaques utilisées (pleines ou perforées).

La courbure peut être concave ou convexe. (voir tableau ci-contre).



Plaque Knauf utilisée	Rayon minimum (mm)	
	Technique "à sec"	Rouleau à picots + humidification
Knauf BA 13	2,00 m	1,00 m
Knauf BA 10	1,50 m	0,50 m
Techniform 6,5	1,00 m	0,25 m
Knauf Delta 4	2,50 m	-
Knauf Delta	2,50 m	-

1 - Constituants de l'ouvrage



Ossature primaire CD60 cintrée

Plaque de plâtre

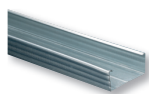

Ossature secondaire CD60 droit

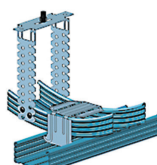

Suspente U pour CD60



Cavalier de liaison CD60

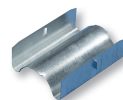

Éclisse pour CD60

2 - Mise en œuvre

Étape 1 : Fixation des suspentes U CD60

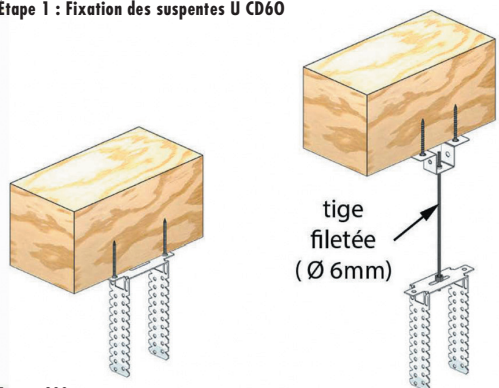

Entraxe 900 mm

Portée maxi. 1200 mm :

- soit directement contre le support
- soit maintenu sous 1 tige filetée Ø 6 mm.

Étape 2 : Ossature primaire

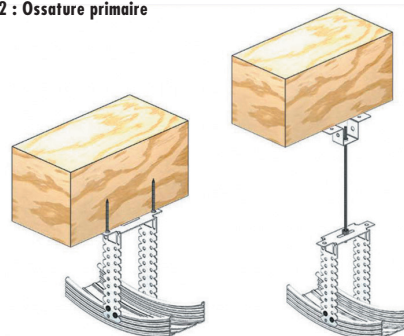

Vissage sur le chant des CD60 concaves ou convexes à l'aide de vis TRPF.

Entraxe des profilés primaires CD60 tous les 900 mm.

Portée maxi. 1200 mm.

Étape 3 : Éclissage

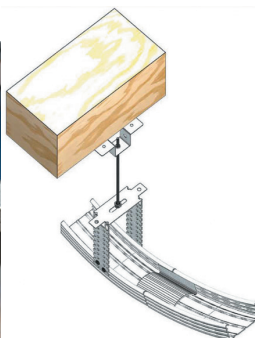
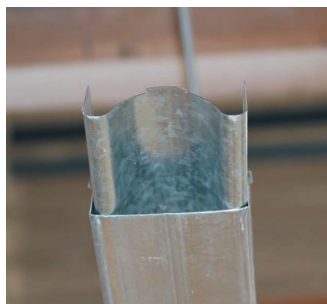

Éclisser les CD60 entre eux.

Étape 4 : Pose de l'ossature secondaire

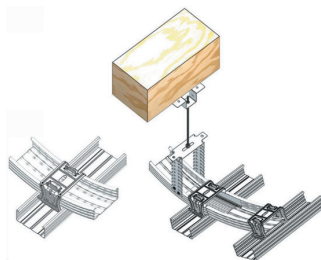

Pose des profilés secondaires CD60 perpendiculairement aux profilés CD60 primaires.
 Entraxe : en fonction du rayon de courbure et des plaques utilisées. Se référer au fichier de calcul.
 La liaison entre le réseau d'ossature primaire et secondaire se fait par l'intermédiaire de cavalier de liaison CD60.

Étape 5 : Pose des plaques



Visser les plaques sur les profilés secondaires CD60 à l'aide de vis TTFC.
 Les plaques doivent être vissées perpendiculairement aux profilés CD60 secondaires.
 Le jointoiment sera conforme aux types de plaques.
 - Plaque Delta = Jet Filler
 - Plaques KS et Techniform = Enduit Knauf Proplak + bande papier Knauf

Exemple de vague concave et convexe

